



Vrata pro dvojgaráže a hromadné garáže

Výklopná vrata ET 500, posuvná vrata ST 500, výklopná vrata N 500

HÖRMANN



Straßen-
spaten

4	Dobré důvody pro značku Hörmann
10	Typy vrat
12	Přehled motivů vrat pro dvojgaráže a pro hromadné garáže
14	Celkový přehled
16	Motivy
20	Barevné ztvárnění
22	Výklopná vrata N 500
24	Výklopná vrata ET 500
26	Posuvná vrata ST 500
28	Integrované dveře vrat a vedlejší dveře
30	Pohony garážových vrat
34	Mobilní příslušenství
36	Velikosti a montážní údaje
43	Výrobní program Hörmann

Vyobrazená vrata zčásti mají speciální výbavu a ne vždy odpovídají standardnímu provedení.

Vyobrazené barvy a povrchy nejsou z důvodu techniky tisku barevně závazné.

Chráněno autorskými právy. Přetisk, i částečný, pouze s naším svolením. Změny vyhrazeny.

◀ Výklopná vrata ET 500, motiv 405 s opláštěním na straně stavby

„K dobrému jménu
je třeba se
dopracovat.“ August Hörmann

Zcela ve smyslu zakladatele firmy je dnes značka Hörmann opravdovým příslibem kvality. Rodinný podnik s více než 80 lety zkušeností ve výrobě vrat a pohonů a více než 20 miliony prodaných vrat a pohonů se stal evropským výrobcem č. 1. To vám při nákupu vrat pro dvojgaráže a hromadné garáže Hörmann dává dobrý pocit.



1 Značková kvalita z Německa

Všechny komponenty vrat a pohonů společnost Hörmann sama vyvíjí a vyrábí, jsou stoprocentně vzájemně sladěny a pro vaši bezpečnost testovány a certifikovány nezávislými uznávanými ústavy. Jsou vyráběny podle systému managementu kvality DIN ISO 9001 v Německu a splňují všechny požadavky evropské normy 13241-1. Naši vysoce kvalifikovaní zaměstnanci navíc intenzivně pracují na nových výrobcích, neustálém dalším vývoji a zlepšování detailů. Tak vznikají patenty a výhradní postavení na trhu.



2 Garážová vrata pro několik generací

Dlouhodobé zkoušky za reálných podmínek zajišťují vyzrálé sériové výrobky v kvalitě Hörmann. Díky vynikajícím technickým řešením a nekompromisnímu zajištění kvality vám vrata pro dvojgaráže a hromadné garáže Hörmann budou dlouhá léta sloužit k vaší spokojenosti.

3 Pohled do budoucnosti

Společnost Hörmann jde příkladem. **Proto podnik pokrývá svou potřebu energie ze 100 % z ekologické elektřiny.** Prostřednictvím zavedení inteligentního a certifikovaného systému managementu hospodaření s energií současně ročně ušetří mnoho tun CO₂. A v neposlední řadě společnost Hörmann nabízí výrobky pro trvale udržitelné stavění.



4 Klidný a tichý chod vrat i při vysoké frekvenci

Dvojité vodící kladky ve vodící kolejnici a vodící kladky uložené v kuličkových ložiskách umožňují klidný, tichý a absolutně precizní chod vrat – dokonce i při trvalém používání. Výklopná vrata ET 500 a posuvná vrata ST 500 jsou koncipována pro životnost min. 250000 cyklů vrat; výklopná vrata N 500 volitelně se zesílenou sadou pružin pro min. 100000.

5 Dokonalé konstrukční zajištění

Otevřená konstrukce s bezpečnostními odstupy mezi křídlem vrat a tělesem stavby poskytuje na bočních a spodních hranách spolehlivou ochranu před zraněním prstů. Speciálně tvarovaný profil EPDM chrání uzavírací hranu křídla vrat. U výklopných vrat ET 500 a u posuvných vrat ST 500 zajišťuje integrovaná světelná závora i otevírací prostor vrat.



6 Testovaná jednotka vrat a pohonu

Všechna vrata pro dvojgaráže a hromadné garáže jsou testována a certifikována vždy společně s vhodnými pohony nezávislými a uznávanými instituty. Tak je zajištěn bezvadný a bezpečný chod jednotky vrat a pohonu. To je zvláště důležité, pokud jsou vrata zabudována ve veřejných prostorách, například podzemních a hromadných garážích.



7 Praktické integrované a vedlejší dveře

Vrata pro dvojgaráže a hromadné garáže obdržíte na přání také s praktickými integrovanými dveřmi nebo vedlejšími dveřmi stejného vzhledu jako u daného motivu. Uspořádání integrovaných dveří je možné vlevo, vpravo nebo uprostřed. Samozavírače dveří jsou standardní součástí dodávky.



8 Dálkové ovládání BiSecur s certifikovanou bezpečností



Jen u firmy Hörmann

Obousměrné dálkové ovládání BiSecur představuje **nejmodernější techniku** pro komfortní a bezpečnou obsluhu pohonů garážových vrat, vjezdových bran, pohonů dveří, osvětlení a dalších zařízení. Tato mimořádně bezpečná metoda šifrování BiSecur, vyvinutá firmou Hörmann, se stabilním dosahem bez rušení vám poskytuje jistotu, že nikdo cizí nemůže zkopírovat váš kód dálkového ovládání. Byla testována a certifikována bezpečnostními experty univerzity v Bochumi.



Podívejte se na krátký film na adrese:
www.hormann.cz/video



Perfektně sladěné
a na 100 % kompatibilní

Všechny pohony, přijímače a ovládací prvky

BiSecur jsou 100 % kompatibilní. Jedním dálkovým ovladačem nebo např. kódovací klávesnicí pohodlně otevřete nejen svá garážová vrata, ale i vjezdovou bránu vybavenou pohonem Hörmann a obsluhujete pohony dveří nebo další zařízení s přijímači BiSecur.

Pomocí naší aplikace* v kombinaci s internetovou bránou BiSecur Hörmann můžete pohony garážových vrat a vjezdové brány Hörmann, domovní dveře Hörmann** nebo pohon vnitřních dveří PortaMatic a další zařízení ovládat komfortně **prostřednictvím chytrého telefonu nebo tabletu.**

* Pro chytré telefony nebo tablety s operačním systémem iOS a Android.

** Tato funkce vyžaduje, aby byly domovní dveře ThermoCarbon / ThermoSafe Hörmann vybaveny automatickým zámekem S5 / S7 Smart.



9 Komfortní dotazování na polohu vrat

Už nikdy nemusíte při větru a nečase vycházet před dveře, abyste se podívali, zda jsou vrata zavřená. Po stisku tlačítka indikuje barva LED na dálkovém ovladači HS 5 BS polohu vrat. Na přání vrata dalším stisknutím tlačítka*** zavřete. Pohodlněji a bezpečněji už svá vrata ovládat nemůžete.

*** Při obsluze bez přímého dohledu na vrata je nutná přídatná světelná závora.

10 Vynikající design

Exkluzivní dálkové ovladače BiSecur **přesvědčují kromě designu v černé nebo bílé barvě také elegantním tvarem, který zvláště příjemně padne do ruky.**

Dálkové ovladače BiSecur Hörmann s volitelným vysoce lesklým povrchem se vzhledem klavírového laku získaly renomované ocenění reddot design award za exkluzivní design.



Podívejte se na krátký film na adrese:
www.hormann.cz/video



Obrázek nahoře: dálkový ovladač HS 5 BS se stanicí dálkového ovladače (volitelnou).

Tři provedení – jedna kvalita

Výklopná vrata N 500 jsou určena pro dvojgaráže v soukromé oblasti a pro hromadné garáže do 25 parkovacích míst.

Výklopná vrata ET 500 se při otevírání a zavírání vychylují pouze do 30 mm, a jsou proto optimální pro hromadné garáže např. i u chodníků.

Konstrukce posuvných vrat ST 500 se kromě toho vyznačuje malou montážní hloubkou v oblasti překladu.

Všechny typy vrat nabízejí velkou rozmanitost motivů a možnost individuálního ztvárnění. Další informace najdete na straně 22 – 27.



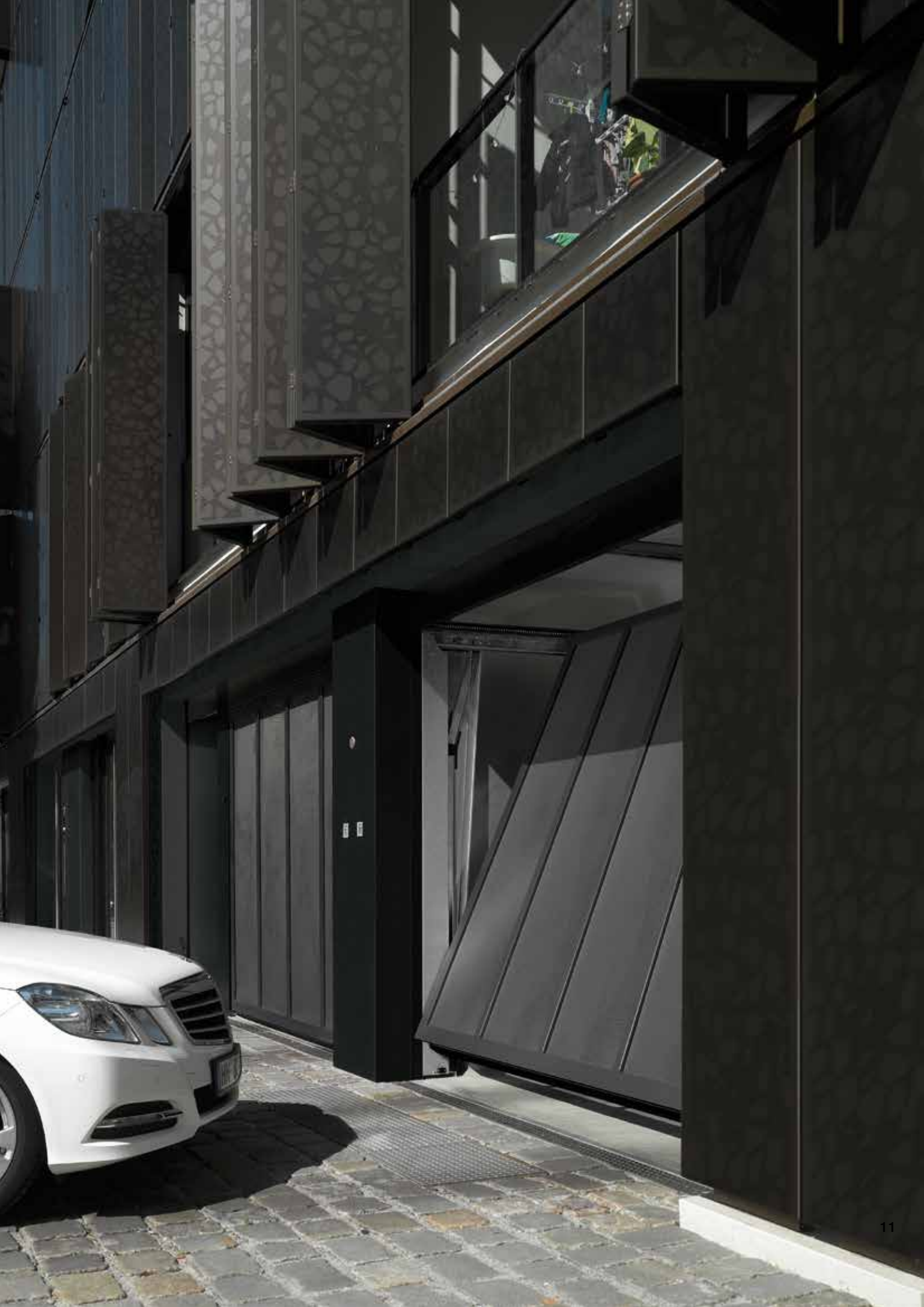

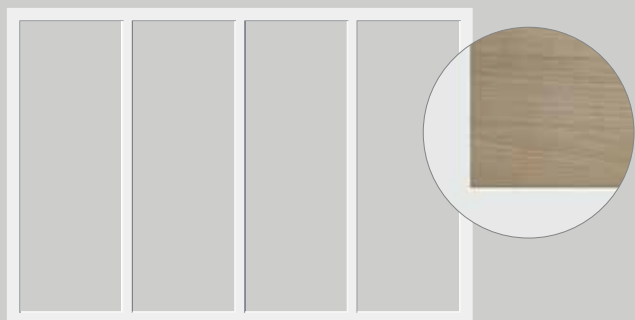

Motiv 400
Rám pro vnitřní výplň na straně stavby
(detailní zobrazení představuje příklad výplně)

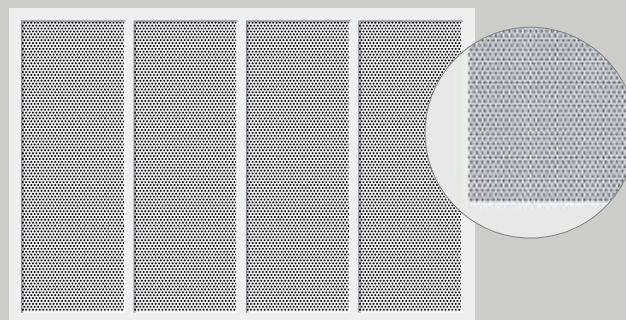

Motiv 412 a 432
Vnitřní výplň z perforovaného plechu
s kruhovými otvory

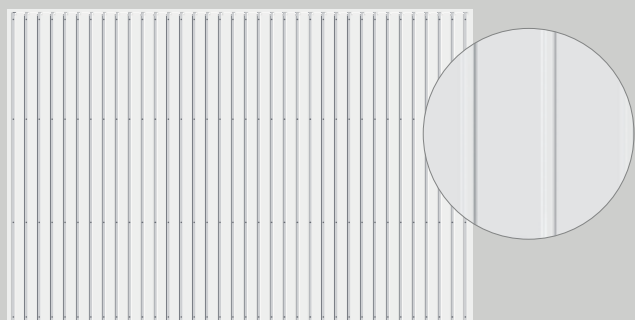

Motiv 402
Celoplošná výplň z ocelového vroubkovaného plechu

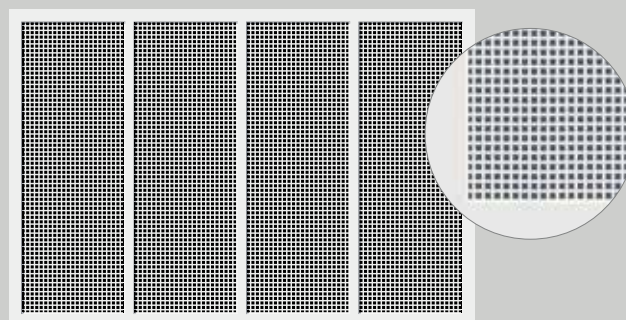

Motiv 413 a 433
Vnitřní výplň z perforovaného plechu
s čtvercovými otvory

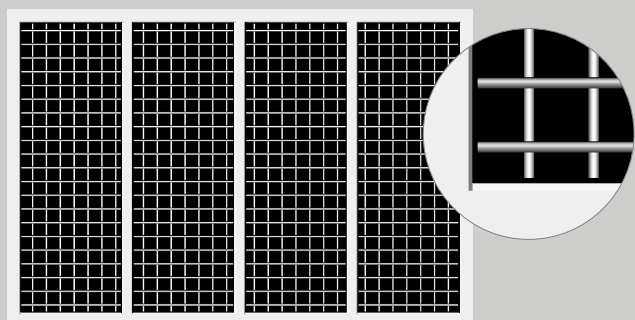

Motiv 403
Vnitřní výplň ze svařované mříže

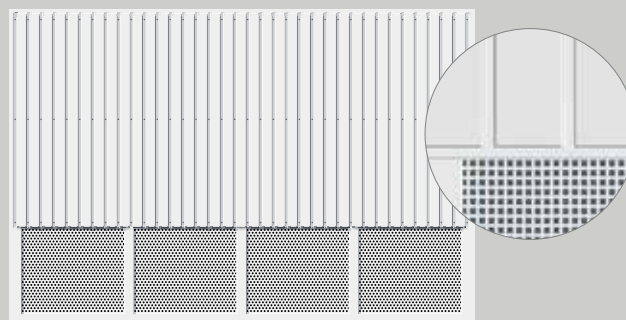

Motiv 414
Celoplošný ocelový vroubkovaný plech s výplní
z perforovaného plechu s kruhovými nebo čtvercovými otvory

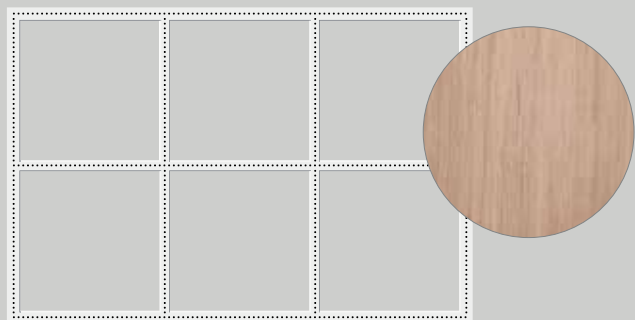

Motiv 405
Rám pro celoplošné opláštění na straně stavby
(detailní zobrazení představuje příklad výplně)



Motiv 420
Vnitřní hladká výplň z hliníkového plechu

Údaje o max. hmotnosti výplně najdete
v montážních údajích.



Motiv 422
Celoplošný hladký hliníkový plech

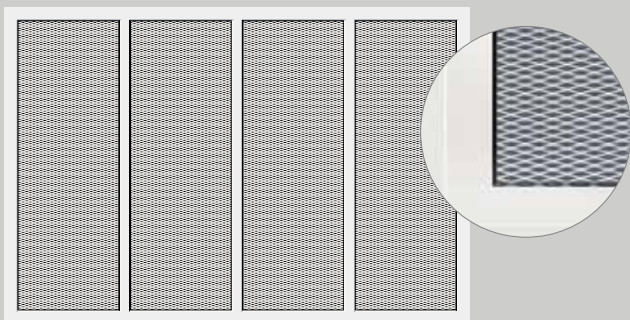

Motiv 440
Vnitřní výplň z roztahovací mříže



Motiv 480
Vnitřní lamelová výplň

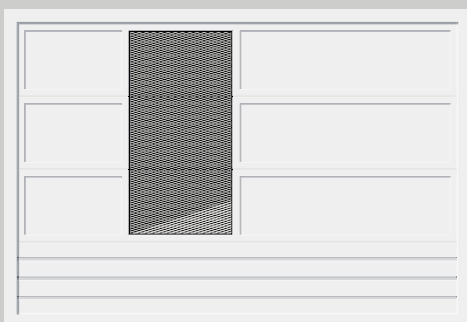

Motiv 499
Kombinovaná výplň individuálně sestavená z jiných variant motivů (obrázek ukazuje příklad výplně)

Varianty motivu 480

Lamelovou výplň motivu 480 obdržíte volitelně s integrovanými větracími mřížemi. Navíc můžete lamely individuálně kombinovat i s prosklením nebo roztahovacími mřížemi v hliníkovém rámu.

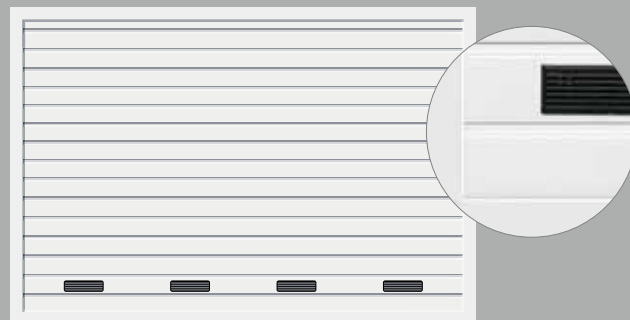

Motiv 480
Vnitřní lamelová výplň s větrací mříží

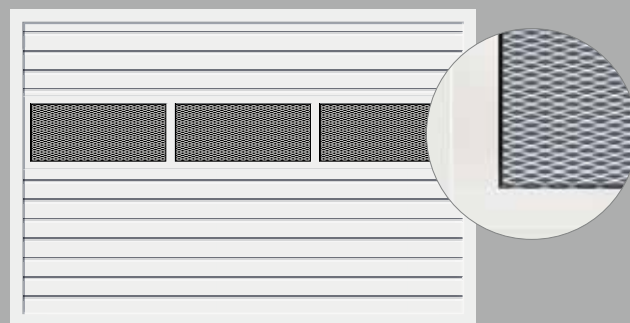

Motiv 480
Vnitřní lamelová výplň s hliníkovým rámem a výplň z roztahovací mříže

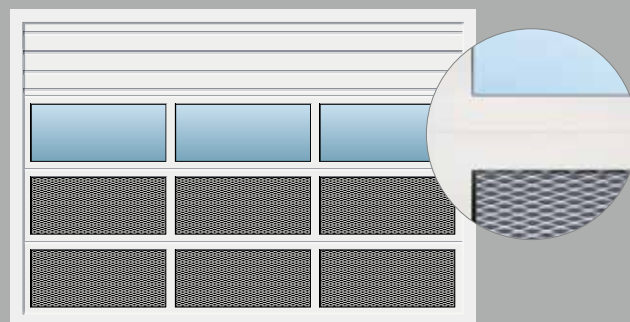

Motiv 480
Vnitřní lamelová výplň s hliníkovým rámem, prosklením a výplň z roztahovací mříže

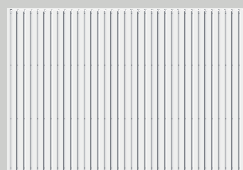

Motiv	400	402	403
Výklopná vrata N 500			
Barva	dopravní bílá RAL 9016 7 zvýhodněných barev RAL podle volby	dopravní bílá RAL 9016 7 zvýhodněných barev RAL podle volby	dopravní bílá RAL 9016 7 zvýhodněných barev RAL podle volby
Šířka max. (mm)	5000	5000	5000
Výška max. (mm)	2750	2750	2750
Výklopná vrata ET 500 / posuvná vrata ST 500			
Barva	bílý hliník RAL 9006 16 zvýhodněných barev RAL podle volby	bílý hliník RAL 9006 16 zvýhodněných barev RAL podle volby	
Šířka max. (mm)	6000	6000	
Výška max. (mm)	3000	3000	

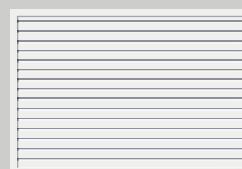
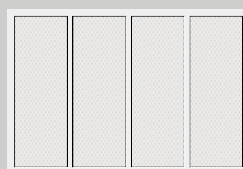
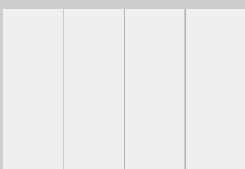

Motiv	422	440	480
Výklopná vrata N 500			
Barva	dopravní bílá RAL 9016 7 zvýhodněných barev RAL podle volby	dopravní bílá RAL 9016 7 zvýhodněných barev RAL podle volby	
Šířka max. (mm)	5000	5000	
Výška max. (mm)	2750	2750	
Výklopná vrata ET 500 / posuvná vrata ST 500			
Barva	bílý hliník RAL 9006 16 zvýhodněných barev RAL podle volby	bílý hliník RAL 9006 16 zvýhodněných barev RAL podle výběru	bílý hliník RAL 9006 16 zvýhodněných barev RAL podle volby
Šířka max. (mm)	6000 ¹⁾	6000 ¹⁾	5500 ²⁾
Výška max. (mm)	3000	3000	3000

¹⁾ Šířka vrat s integrovanými dveřmi max. 5500 mm

²⁾ Šířka vrat s integrovanými dveřmi max. 5000 mm

³⁾ Motivy 432, 433 se dodávají pouze pro ET 500 / ST 500

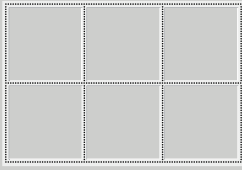

405

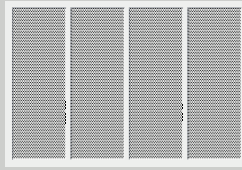

412 / 432 ³⁾

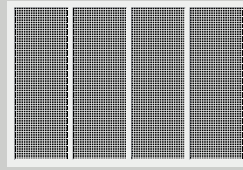

413 / 433 ³⁾



414



420

zemní hnědá RAL 8028
7 zvýhodněných barev
RAL podle volby

5000
2750

dopravní bílá RAL 9016
7 zvýhodněných barev
RAL podle volby

5000
2750

dopravní bílá RAL 9016
7 zvýhodněných barev
RAL podle volby

5000
2750

dopravní bílá RAL 9016
7 zvýhodněných barev
RAL podle volby

5000
2750

bílý hliník RAL 9006
16 zvýhodněných barev
RAL podle volby

6000 ²⁾
3000

bílý hliník RAL 9006
16 zvýhodněných barev
RAL podle volby

6000
3000

bílý hliník RAL 9006
16 zvýhodněných barev
RAL podle volby

6000
3000

bílý hliník RAL 9006
16 zvýhodněných barev
RAL podle volby

6000
3000

bílý hliník RAL 9006
16 zvýhodněných barev
RAL podle volby

6000 ¹⁾
3000

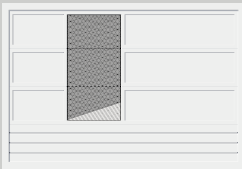

499

bílý hliník RAL 9006
16 zvýhodněných barev
RAL podle volby

6000
3000





▲ Výklopná vrata ET 500, motiv 405 s opláštěním na straně stavby,
montáž líčující s plochou





▲ Výklopná vrata N 500,
motiv 402 okenní šedá RAL 7040

◀ Posuvná vrata ST 500, motiv 412 antracitová šedá RAL 7016

Barva zkrášluje a chrání

Výklopná vrata N 500 obdržíte standardně v dopravní bílé RAL 9016 a v 7 zvýhodněných barvách. Výklopná vrata ET 500 a posuvná vrata ST 500 dodáváme standardně v bílém hliníku RAL 9006 a v 15 zvýhodněných barvách. Všechny typy vrat jsou kromě toho k dostání v cca 200 barvách podle RAL*. Vzhledově stejné vedlejší dveře se také dodávají ve všech barvách odpovídajících typů vrat.

Upozornění:

Všechny údaje o barvách na základě příslušné barvy RAL.

Vyobrazení barev a povrchů není z důvodů techniky tisku barevně závazné. Nechte si poradit od svého autorizovaného prodejce Hörmann.

* Barvy RAL Classic, s výjimkou barev s perleťovým efektem, fluorescenčních a metalických barev

** Zvýhodněné barvy výklopných vrat N 500





Standardní a zvýhodněné barvy



- | | | |
|-----------|----------|--|
| 1 | RAL 9006 | bílý hliník** (standardní barva ET 500 / ST 500) |
| 2 | RAL 9016 | dopravní bílá (standardní barva N 500) |
| 3 | RAL 9007 | šedý hliník |
| 4 | RAL 8028 | zemní hnědá** |
| 5 | RAL 8003 | antuková hnědá |
| 6 | RAL 8001 | okrová hnědá |
| 7 | RAL 7040 | okenní šedá** |
| 8 | RAL 7035 | světle šedá** |
| 9 | RAL 7030 | kamenná šedá |
| 10 | RAL 7016 | antracitová šedá** |
| 11 | RAL 6009 | jedlová zelená** |
| 12 | RAL 6005 | mechová zelená |
| 13 | RAL 5014 | holubí modrá |
| 14 | RAL 5011 | ocelová modrá |
| 15 | RAL 5003 | safírová modrá |
| 16 | RAL 3003 | rubínová |
| 17 | RAL 1015 | slonová kost světlá** |



Promyšlená konstrukce vrat

Robustní a otevřená konstrukce zaručuje precizní a bezpečné otevření a zavření. Díky pohonu, který vrata automaticky zamyká, jsou vrata bezpečně uzavřena.

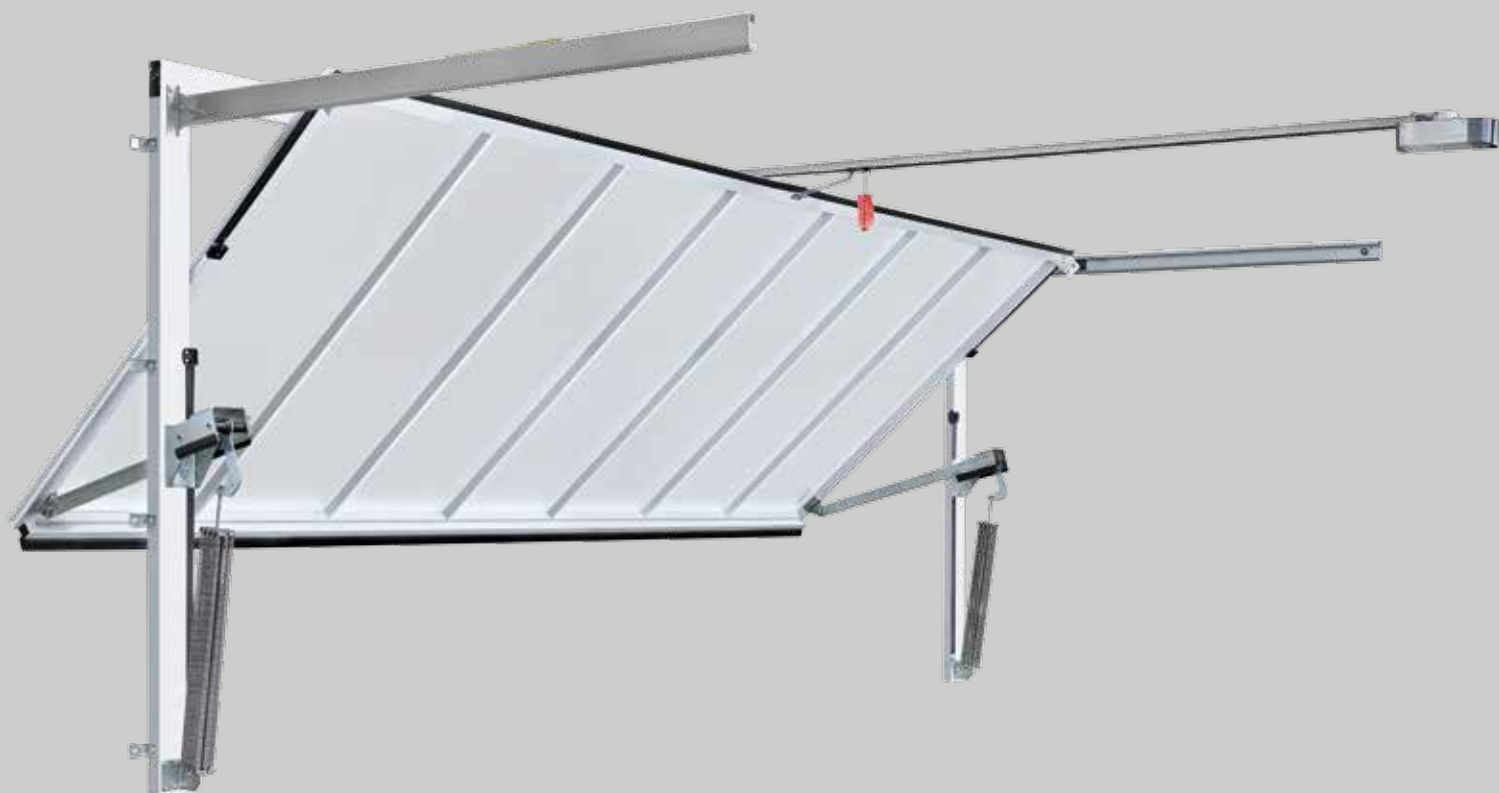



1 Sladěný vzhled vrat

Pro harmonický vzhled vrat lícují křídlo vrat a rám zárubně s plochou a mají stejnou barvu. Vrata je možné namontovat tak, aby lícovala s fasádou, do ostění nebo za ně.



2 Bezpečný otevírací mechanismus

Stabilní zvedací ramena s konzolami ložiska a vodicími kladkami uloženými v kuličkových ložiskách umožňují klidný, bezpečný a velmi precizní chod vrat. Speciálně dimenzovaná sada pružin působí dvojitým způsobem: podporuje bezpečné otevírání a zavírání a zároveň zabraňuje zřícení křídla vrat. Otevřená konstrukce navíc minimalizuje riziko pohmoždění.



3 Dokonalé utěsnění

Dvojitá těsnění na spodní hraně vrat účinně zabraňují účinně proniknutí listí, krup nebo sněhu.

Komfort s pohonem

Výklopná vrata N 500 lze vybavit pohony SupraMatic E / P. Jestliže se vrata používají pro hromadnou garáž, jsou nutné sady pohonů SupraMatic HT s interní nebo externí řídicí jednotkou. Tyto sady navíc obsahují světelnou závoru EL 301 a sadu pružin pro zvýšenou životnost.

Pro montáž pohonu není nutná žádná přídavná výška překladu. Volitelně je možné vrata obsluhovat nebo dodatečně uzamknout i ručně pomocí madla 4. Volitelná madla pro N 500 najdete v brožuře Výklopná vrata Berry.

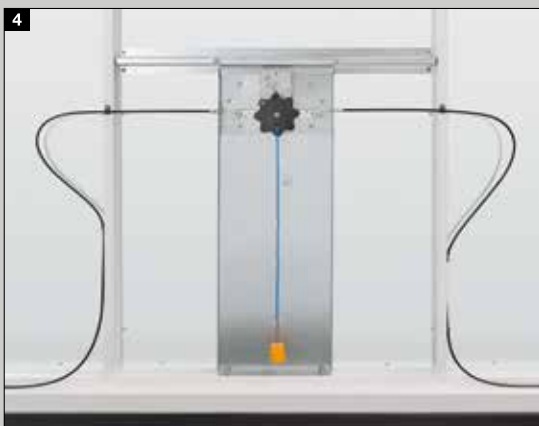

Trvale funkčně bezpečné i při vysoké frekvenci

Konstrukce vrat nenáročná na údržbu s technikou protizávaží bez opotřebení otevírá a zavírá lehce, velmi tiše a bezpečně. Je dimenzována pro min. 250000 cyklů vrat. Díky malé hloubce zárubně lze pro parkování využít i místo přímo vedle vrat.

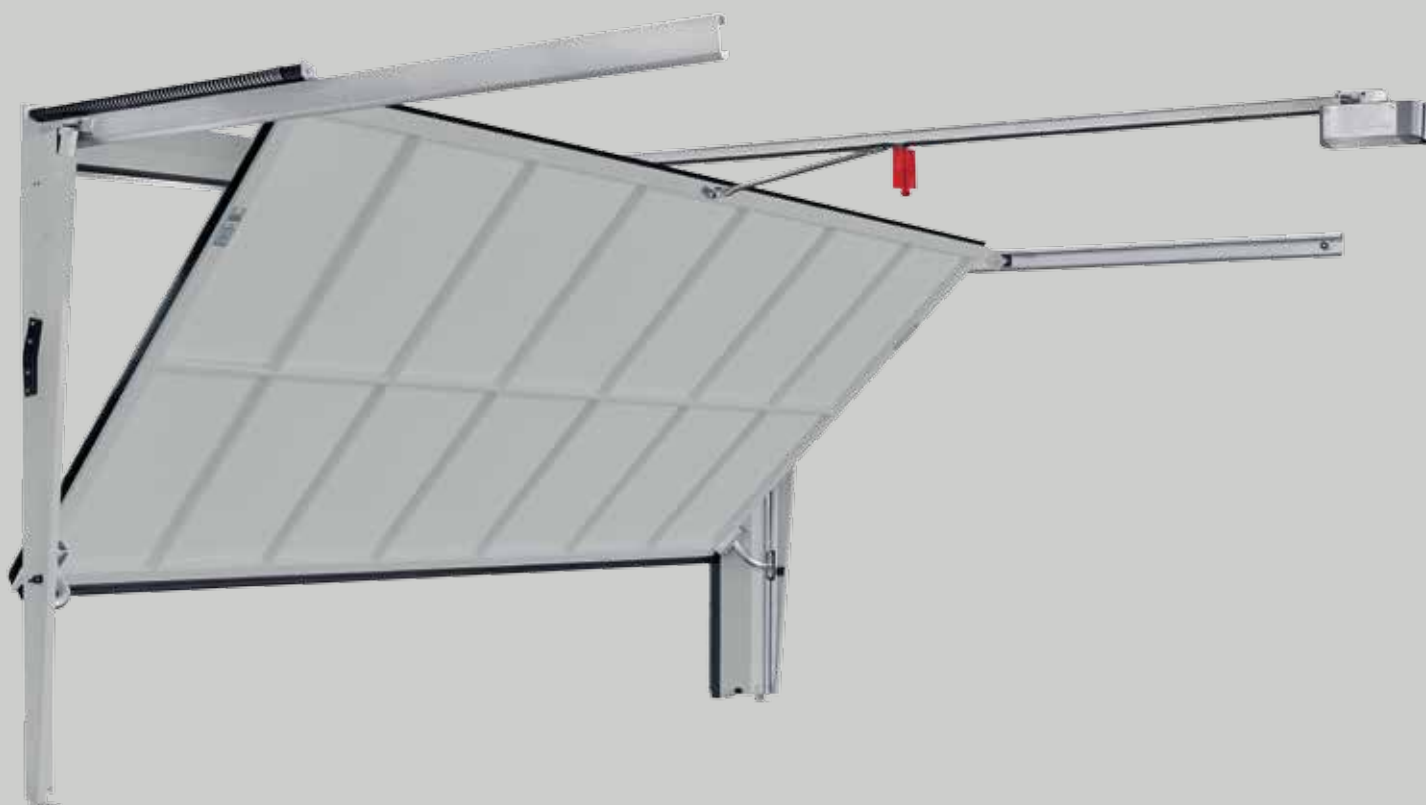



1 Klidný chod vrat bez vychylování křídla vrat

Přesné vedení kladek ve vodící kolejnici umožňuje tichý a maximálně precizní chod vrat. Pokud jsou vrata ET 500 montována za otvorem nebo s rámem zárubně, je možné je umístit i přímo u silnice nebo chodníku, protože křídlo vrat se nevychyluje.



2 Kompaktní montážní rozměry

ET 500 nepotřebují téměř žádné místo: V kombinaci s pohonem činí potřebný prostor překladu pouze 100 mm (SupraMatic HT), resp. 120 mm (ITO 400 FU). To samé platí pro boční dorazy: Potřebné místo zde činí 140 mm (ET 500 L), resp. 250 mm (ET 500 S). Díky malé hloubce zárubně max. 450 mm (ET 500 L), resp. max. 400 mm (ET 500 S) lze pro parkování využít i místo přímo vedle vrat. Vzhledem k minimální hloubce zasunutí zůstává také ve stropní části více volného místa.

3 Robustní a bezpečná konstrukce

Celková konstrukce vrat má extrémně dlouhou životnost a je nenáročná na údržbu: Technika protizávaží bez opotřebení je dimenzována pro min. 250000 cyklů. Dvojitá tažná lanka kromě toho zabraňuje zřícení křídla vrat.



3 Ukázková bezpečnost s integrovanou světelnou závorou

Otevřená konstrukce přesvědčuje maximální bezpečností obsluhy v náročném každodenním provozu: Bezpečnostní odstupy mezi křídlem vrat a tělesem stavby stejně jako na spodních a bočních hranách zajišťují spolehlivou ochranu proti sevření prstů. Speciálně tvarovaný profil EPDM chrání uzavírací hranu. Integrovaná světelná závora je již předmontována v zárubni a instaluje se pomocí několika málo úkonů na pohonu.

Minimální potřeba místa pro optimální využití prostoru

Posuvná vrata pro hromadné garáže ST 500 potřebují jen velmi malou montážní hloubku. Můžete využít i parkovací místa přímo vedle vrat. Úzký rám zárubně umožňuje zabudování i při velmi malé výšce překladu.





1 Zvláště prostorově úsporná

Malá hloubka instalace 450 mm včetně pohonu umožňuje montáž i tam, kde jsou na stropu garáže namontována zavěšení. Díky standardnímu rámu zárubně je montáž možná dokonce i tam, kde není žádný překlad.

2 Klidný a bezpečný chod vrat

Dvojité vodící kladky v horní vodící kolejnici a vodící kladky uložené v kuličkových ložiskách na podlaze umožňují klidný, tichý chod vrat a téměř nehučné otevírání a zavírání. Vrata jsou tak bezpečně uložena i v odstavném prostoru.



3 Ukázková bezpečnost

Standardní bezpečnostní profily na uzavíracích hranách vrat a standardně předmontovaná světelná závora v otevírací části umožňují komplexní ochranu před zraněním a věcným poškozením.

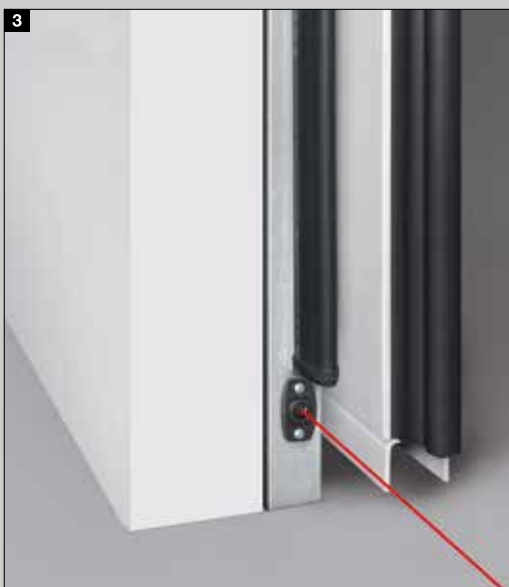

Pohodlný přístup do garáže

Vrata pro dvojgaráže a hromadné garáže obdržíte na přání také s praktickými integrovanými dveřmi nebo vedlejšími dveřmi stejného vzhledu jako u daného motivu.



Integrované dveře

Skryté závěsy jsou u integrovaných dveří posuvných vrat ST 500 dodávány standardně, u výklopných vrat ET 500 volitelně. Samozavírače dveří jsou u všech variant dveří standardní součástí dodávky.





Vedlejší dveře

Vedlejší dveře dostanete standardně s černou umělohmotnou sadou klik v provedení s profilovou cylindrickou vložkou a světlou průchozí výškou do 2940 mm.



Spolehlivé, bezpečné, komfortní

Pohony garážových vrat Hörmann a vrata pro hromadné garáže Hörmann jsou dokonale vzájemně sladěné. To pro vás znamená snadnou obsluhu, maximální komfort a nejvyšší bezpečnost.

Všechna vrata lze komfortně obsluhovat pomocí elegantních dálkových ovladačů – např. pohodlně z auta. Alternativně můžete svá vrata ovládat také stacionárními ovládacími prvky, např. kódovací klávesnicí nebo snímačem otisků prstů. Obsáhlý program ovládacích prvků Hörmann a bezpečnostního příslušenství najdete v brožuře Hörmann „Vratové systémy pro hromadné garáže“ nebo u svého prodejce Hörmann.



Další informace najdete v brožuře
Vratové systémy pro hromadné garáže







SupraMatic – super rychlý pohon s mnoha přídatnými funkcemi

- standardně s pětitlačítkovým dálkovým ovladačem HS 5 BS
- dotazování na polohu vrat
- velmi nízká spotřeba proudu
- jednoduché programování
- dvojitý sedmisegmentový displej
- samostatně spínané osvětlení LED s energetickou třídou A++ ■ **NOVINKA**
- nastavitelný ventilační otvor
- automatické zamykání vrat
- kryt pohonu z kartáčovaného hliníku



SupraMatic E / P



Dálkový ovladač HS 5 BS s černým strukturovaným povrchem (standardně u SupraMatic E / P)

Pohony garážových vrat	SupraMatic E	SupraMatic P	SupraMatic HT
Výklopná vrata N 500	○	○	○
Výklopná vrata ET 500 / posuvná vrata ST 500			●
Cykly za den / hodinu	25 / 10	50 / 10	300 / 20
Osvětlení	●	●	–
Dálkový ovladač HS 5 BS	●	●	○
Tažná a tlačná síla	650 N	750 N	1000 N
Krátkodobá maximální síla	800 N	1000 N	1200 N
Otevírací rychlost max.**	22 cm/s	22 cm/s	22 cm/s
Šířka vrat max.	5500 mm	6000 mm	6000 mm
Plocha vrat max.	13,75 m ²	15 m ²	15 m ²

● = standardně ○ = volitelně

* Podrobné záruční podmínky najdete na adrese: www.hormann.cz

** Otevírací rychlost závisí na velikosti vrat a jejich hmotnosti.

ITO 400 FU – výkonný pohon s pozvolným rozjezdem a pozvolným zastavením

- pozvolný rozjezd a pozvolné zastavení pro tichý a šetrný chod vrat
- volitelná 2. otevírací výška
- nouzové odblokování pomocí bodvodu u vodícího vozíku
- nastavení pomocí obslužného pole na samostatné řídicí jednotce
- automatické zavírání**
- připraven pro regulaci pojezdové dráhy**

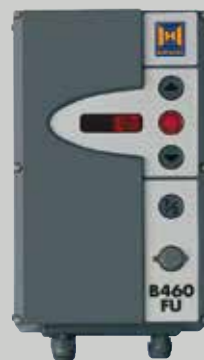

Řídicí jednotka k pohonu

Pomocí nabídky optimálně sladěné řídicí jednotky ITO 400 FU je možné rychle a bez problémů nastavit např. požadovanou dobu setrvání v otevřeném stavu a optickou indikaci signálních světel.

Pohony garážových vrat	ITO 400 FU
Výklopná vrata ET 500 / posuvná vrata ST 500	○
Cykly za den / hodinu	450 / 30
Tažná a tlačná síla	1500 N
Otevírací rychlost max.***	25 cm/s
Šířka vrat max.	6000 mm
Plocha vrat max.	18 m ²

● = standardně ○ = volitelně

* Podrobné záruční podmínky najdete na adrese: www.hormann.cz

** Pouze v kombinaci s přípojkou signálních světel a světelnou závorou / světelnou mříží

*** Otevírací rychlost závisí na velikosti vrat a jejich hmotnosti.



1

2

Dálkový ovladač HS 5 BS

4 tlačítkové funkce plus dotazovací tlačítko,
1 černý nebo bílý povrch s vysokým leskem

2 černý strukturovaný povrch



3

4

5

Dálkový ovladač HS 4 BS

4 tlačítkové funkce,

3 černý strukturovaný povrch

Dálkový ovladač HS 1 BS

1 tlačítková funkce,

4 černý strukturovaný povrch

Dálkový ovladač HSE 1 BS

1 tlačítková funkce, včetně očka pro přívěšek ke klíčům

5 černý strukturovaný povrch



6

7

Dálkový ovladač HSE 4 BS

4 tlačítkové funkce, včetně očka pro přívěšek ke klíčům

6 černý strukturovaný povrch s chromovanými nebo umělohmotnými krytkami

Dálkový ovladač HSE 2 BS

2 tlačítkové funkce, včetně očka pro přívěšek ke klíčům

7 černý nebo bílý povrch s vysokým leskem

8 zelený, fialový, žlutý, červený, oranžový povrch s vysokým leskem

9 dekory v provedení stříbro, karbon, tmavé kořenové dřevo

(obr. zleva)



8

9



10

11

10 Dálkový ovladač HSD 2-A BS

Vzhled hliníku,
2 tlačítkové funkce,
použitelný též jako
přívěšek ke klíčům

11 Dálkový ovladač HSD 2-C BS

Pochromovaný
s vysokým leskem,
2 tlačítkové funkce,
použitelný též jako
přívěšek ke klíčům



12

12 Dálkový ovladač HSP 4 BS

4 tlačítkové funkce,
s blokováním vysílání,
včetně kroužku na klíče



13

14

13 Dálkový ovladač HSZ 1 BS

1 tlačítková funkce,
k zasunutí do zásuvky
automobilového zapalovače

14 Dálkový ovladač HSZ 2 BS

2 tlačítkové funkce,
k zasunutí do zásuvky
automobilového zapalovače



15

16

Klíčový spínač ■ NOVINKA

15 STUP 50

16 STAP 50

v provedení pod omítku
i na omítku, včetně 3 klíčů



Sloupek STS

Sloupek STS umožňuje zvláště snadné
a pohodlné ovládání povelových přístrojů.
Trubka je dodávána v eloxovaném hliníku
(přírodní odstín) a hlava a patka sloupku
v břidlicové šedé RAL 7015.





Přípojky signálních světel a kompletní regulace pojezdové dráhy

Signální světla zabezpečují a regulují vjezd
a výjezd do / z vratového zařízení. Žlutá
signální světla varují při pohybu vrat,
červené / zelené přípojky signálních světel
slouží k optické indikaci pro regulaci vjezdu
a výjezdu.

Další informace o obsáhlém programu
příslušenství najdete v brožuře Vratové
systémy pro hromadné garáže.

Maximální rozsahy velikostí

 ET 500 L – lehké provedení
a ST 500

 ET 500 S – těžké provedení
a ST 500

 N 500

Motivy 412, 413

Vrata s výplní z ocelového perforovaného plechu

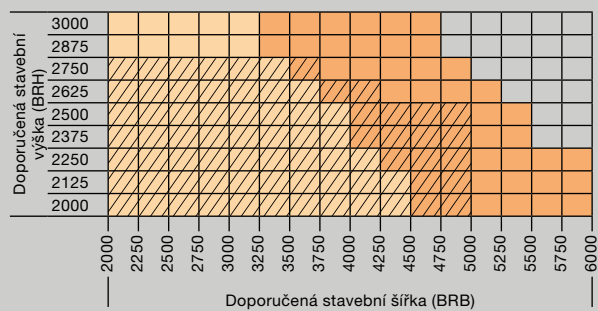

Motivy 432, 433

Vrata s výplní z hliníkového perforovaného plechu

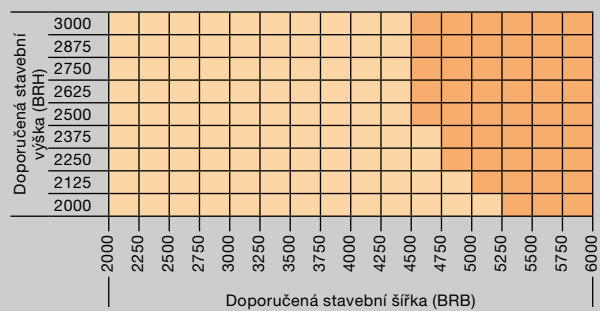

Motiv 420

Vrata s vnitřní výplní z hliníkového plechu

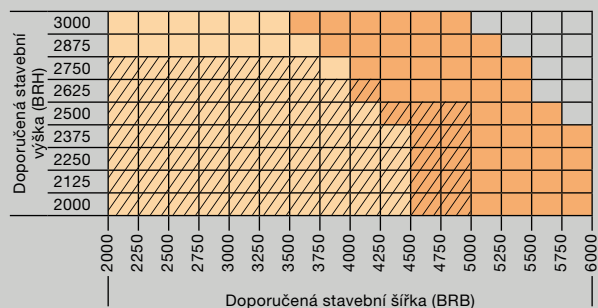

Motiv 480

Vrata s lamelovou výplní

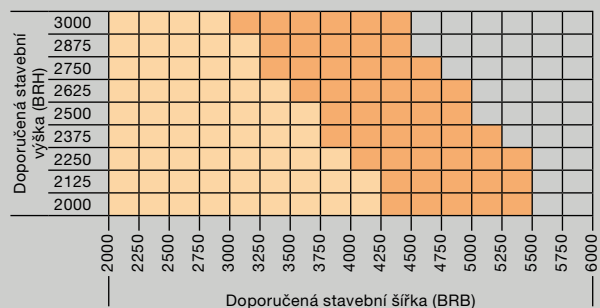

Motiv 402

Vrata s celoplošnou výplní z vrubkovaného plechu

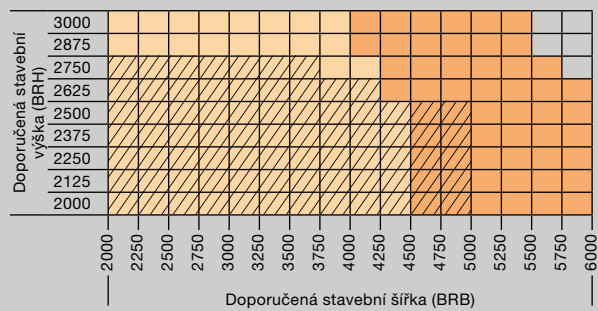

Motiv 414

Vrata s celoplošnou výplní z vrubkovaného plechu

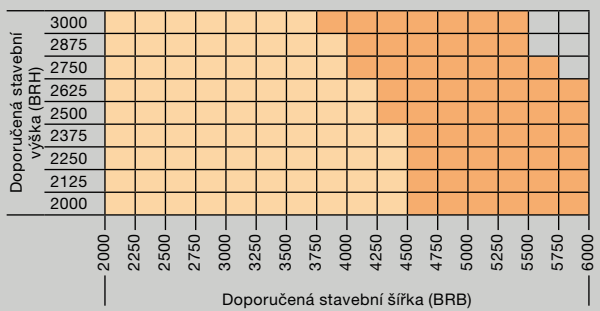

Maximální rozsahy velikostí

Motiv 422

Vrata s celoplošnou výplní z hliníkového plechu

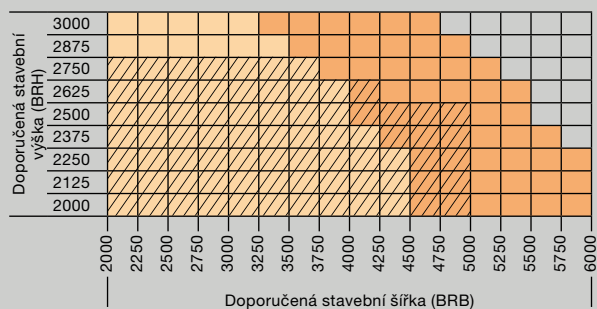

Upozornění

Danou maximální hmotnost výplně najdete v montážních údajích.

Motiv 400

Vrata pro vnitřní výplň na straně stavby

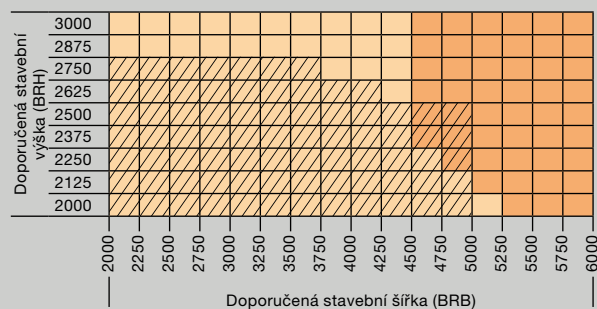

Motiv 405

Vrata pro celoplošnou výplň na straně stavby

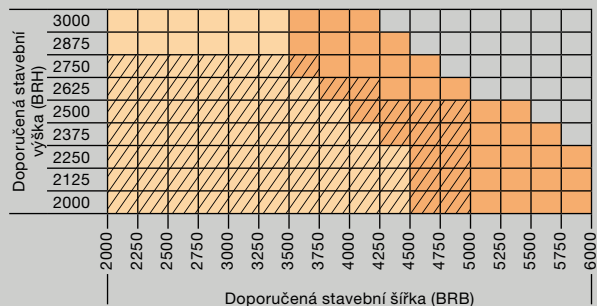

Motiv 403 (pouze N 500)

Vrata s vnitřní výplní ze svařované mříže

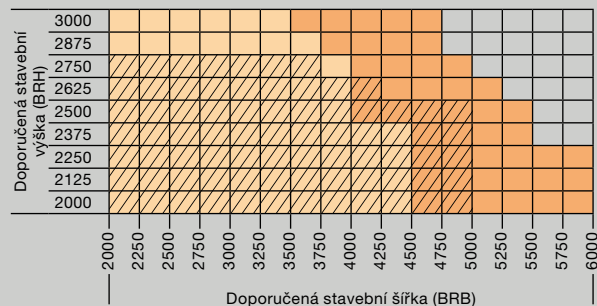

Motiv 440

Vrata s vnitřní výplní z roztahovací mříže

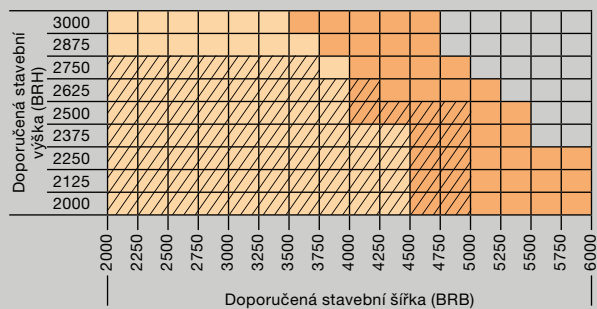

Motiv 499

Vrata s kombinovanou výplní

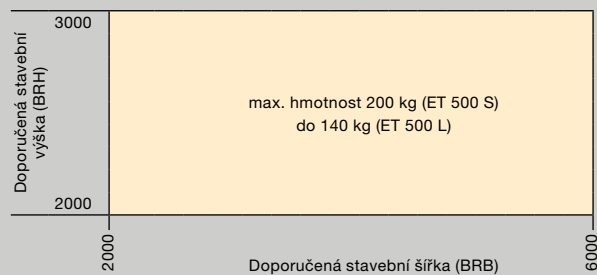

Svislý řez N 500

Montáž za otvorem

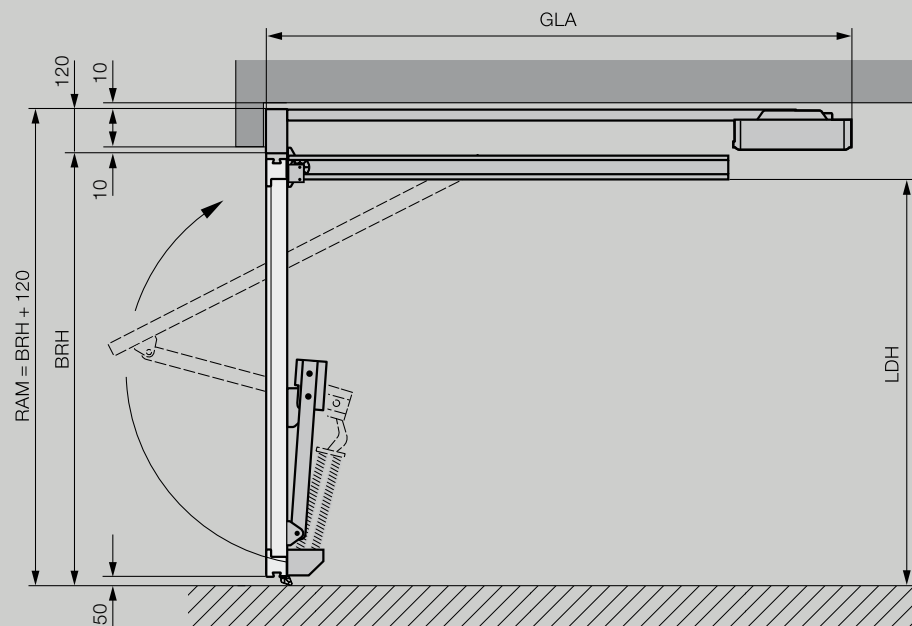

Vysvětlivky

RAM	Vnější rozměr rámu
LH	Světlná výška otvoru
LB	Světlná šířka otvoru
LDH	Světlná průjezdná výška
LDB	Světlná průjezdná šířka
BRH	Doporučená stavební výška (objednací rozměr)
BRB	Doporučená stavební šířka (objednací rozměr)

Celková délka s pohonem GLA

SupraMatic	
BRH < 2500	3200
BRH < 2750	3450

Světlná průjezdná výška LDH

BRB < 4000	= BRH - 130
BRB ≥ 4005	= BRH - 170

Světlná průjezdná šířka LDB

LDB	= BRB - 100
-----	-------------

Upozornění

Další informace najdete v montážních údajích nebo se zeptejte svého autorizovaného prodejce Hörmann.

Vodorovný řez N 500

Montáž za otvorem

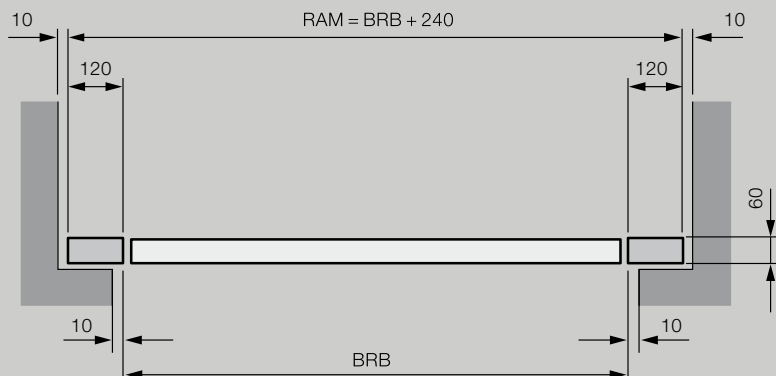

Svislý řez ET 500

Montáž za otvorem

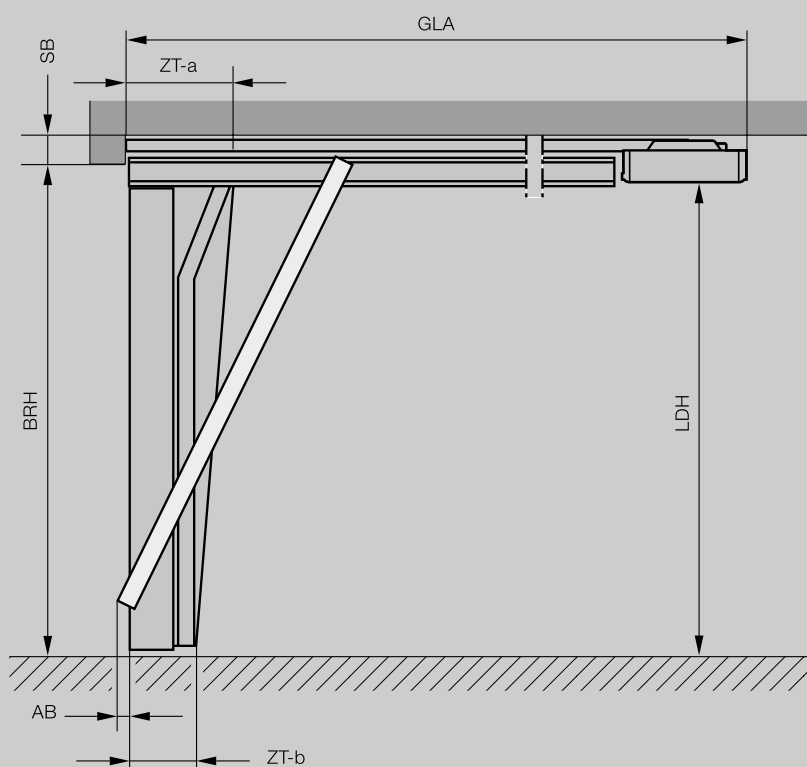

Vodorovný řez ET 500

Montáž za otvorem

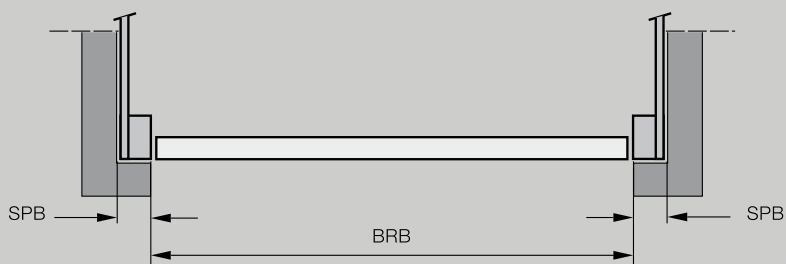

Vysvětlivky

SB	Potřebný prostor překlada
LH	Světlá výška otvoru
LB	Světlá šířka otvoru
LDH	Světlá průjezdná výška
LDB	Světlá průjezdná šířka
SPB	Boční potřeba místa
BRH	Doporučená stavební výška (objednací rozměr)
BRB	Doporučená stavební šířka (objednací rozměr)
ZT	Hloubka zárubně
AB	Rozsah vychýlení

Celková délka s pohonem GLA

SupraMatic HT	
BRH 2000 – 2250	3200
BRH 2255 – 2500	3450
BRH 2505 – 3000	4125

ITO 400 FU	
BRH 2000 – 2700	3840
BRH 2705 – 3000	4840

Potřebný prostor překlada SB*

SupraMatic HT / ITO 400 FU	
Montáž za otvorem	100 / 120
s integrovanými dveřmi	100 / 120
s celoplošnou výplní	y + 100 / y + 120
y = tloušťka celoplošné výplně	
Montáž v otvoru	120 / 140
s integrovanými dveřmi	120 / 140
s celoplošnou výplní	y + 120 / y + 140
y = tloušťka celoplošné výplně	

Světlá výška otvoru LH

BRH = LH	2000 – 3000
----------	-------------

Světlá průjezdná výška LDH

BRB < 4500	= BRH – 20
BRB ≥ 4500	= BRH – 60
s integrovanými dveřmi	= BRH – 70

Boční potřeba místa SPB*

ET 500 L	min. 140
ET 500 S	min. 250

Světlá šířka otvoru LB

BRB = LB	2250 – 6000
----------	-------------

Rozsah vychýlení AB u montáže lícující s plochou

ET 500 L	25
ET 500 S	30

Hloubka zárubně ZT-a / ZT-b

ET 500 L	450 / 295
ET 500 S	400 / 245

Upozornění

Další informace najdete v montážních údajích nebo se zeptejte svého autorizovaného prodejce Hörmann.

* Pro montážní situace bez překlada a / nebo bočních dorazů je k dostání volitelný rám zárubně.

Svislý řez ST 500

Montáž za otvorem

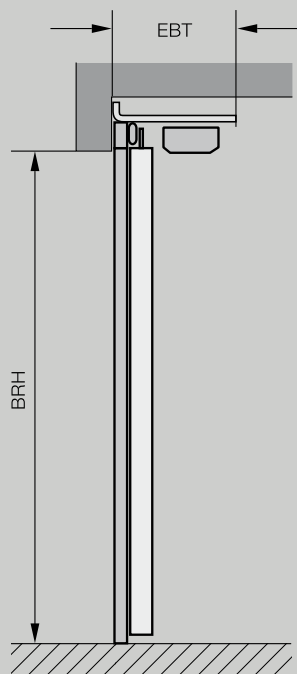

Vysvětlivky

EBT	Hloubka instalace
LH	Světlá výška otvoru
LB	Světlá šířka otvoru
LDH	Světlá průjezdná výška
LDB	Světlá průjezdná šířka
SPB	Boční potřeba místa
BRH	Doporučená stavební výška (objednací rozměr)
BRB	Doporučená stavební šířka (objednací rozměr)

Hloubka instalace EBT

cca 450

Doporučená stavební výška BRH

= světlá výška otvoru LH

BRH 2000 – 3000

Boční potřeba místa SPB

SPB = BRB + 310

Doporučená stavební šířka

= světlá šířka otvoru LB

BRB 2250 – 6000

Světlá průjezdná výška LDH

LDH = BRH

Světlá průjezdná šířka LDB

LDB = BRB – 60

(Světlý průjezd se může měnit podle montážní situace)

Upozornění

Další informace najdete v montážních údajích nebo se zeptejte svého autorizovaného prodejce Hörmann.

Vodorovný řez ST 500

Montáž za otvorem

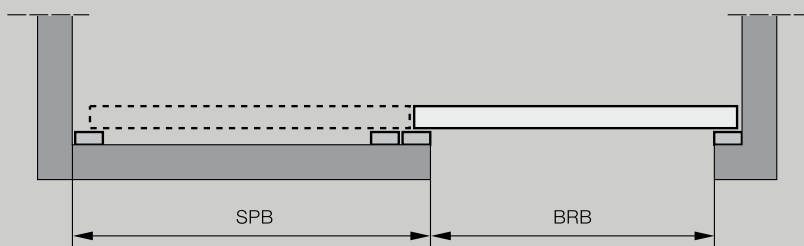

Svislé řezy integrovanými dveřmi

Výklopná vrata ET 500 s integrovanými dveřmi

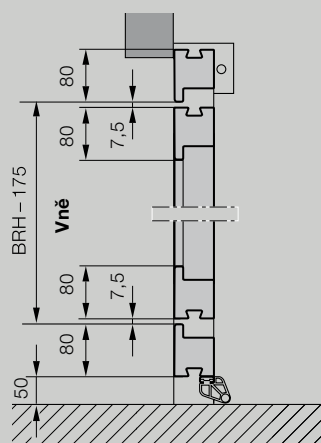

Posuvná vrata ST 500 s integrovanými dveřmi

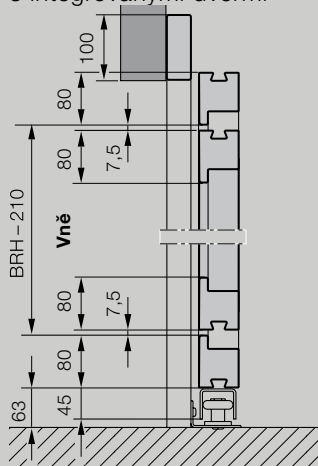

Vysvětlivky

- LDH Světla průchozí výška
- LDB Světla průchozí šířka
- RAM Vnější rozměr rámu (objednací rozměr)
- BRH Doporučená stavební výška
- BRB Doporučená stavební šířka

Světla průchozí výška LDH

- ET 500 BRH – 175
- ST 500 BRH – 210

Světla průchozí šířka LDB

min. 900

Upozornění

Další informace a provedení najdete v montážních údajích nebo se zeptejte svého autorizovaného prodejce Hörmann.

Vodorovné řezy integrovanými dveřmi

Výklopná vrata ET 500 s integrovanými dveřmi

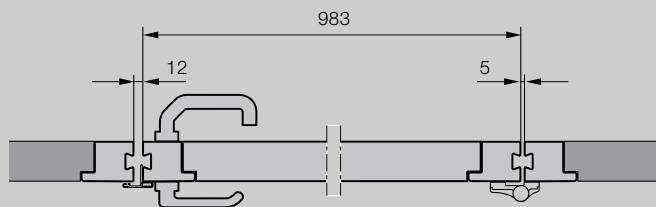

Posuvná vrata ST 500 s integrovanými dveřmi

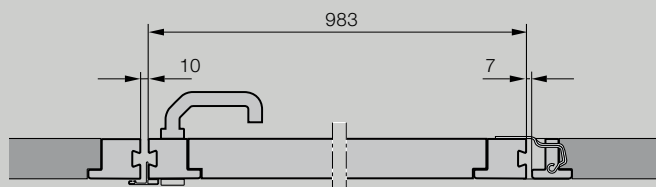

Svislé řezy vedlejšími dveřmi

Montáž za otvorem

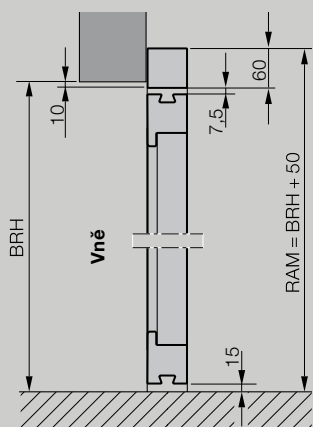

Montáž v otvoru

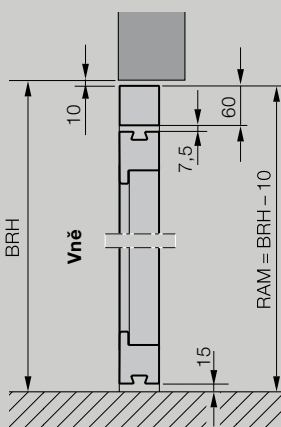

Vysvětlivky

- LDH Světla průchozí výška
- LDB Světla průchozí šířka
- RAM Vnější rozměr rámu (objednací rozměr)
- BRH Doporučená stavební výška
- BRB Doporučená stavební šířka

Světla průchozí výška LDH

max. 2940

Světla průchozí šířka LDB

max. 1363, zmenší se při úhlu otevření < 180°

Upozornění

Další informace najdete v montážních údajích nebo se zeptejte svého autorizovaného prodejce Hörmann.

Vodorovné řezy vedlejšími dveřmi

Montáž za otvorem

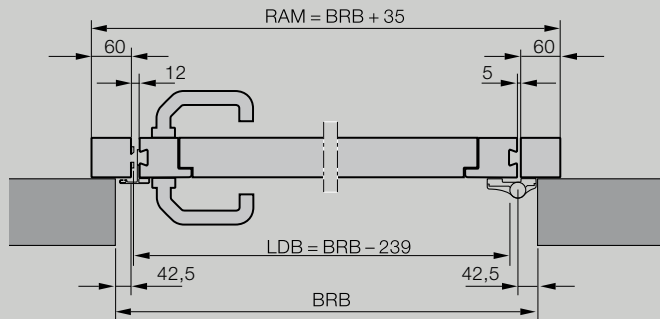

Montáž v otvoru

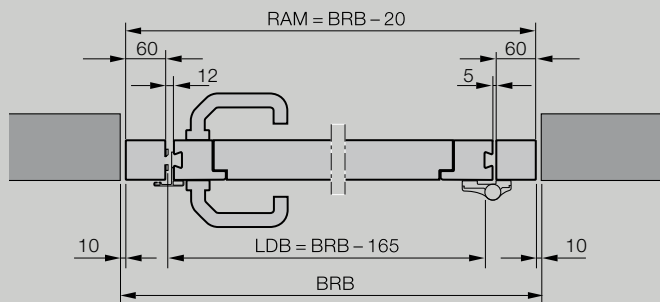

Zažijte kvalitu Hörmann u novostavby i modernizace

S firmou Hörmann můžete vše optimálně naplánovat. Pečlivě navzájem přizpůsobená řešení vám nabízejí v každé oblasti špičkové produkty s vysokou funkcí.

- **Garážová vrata**

Optimálně přizpůsobená vašemu osobnímu architektonickému stylu: výklopná nebo sekční vrata z oceli nebo ze dřeva.

- **Pohony vrat a dveří**

Užívejte si vysokého komfortu a bezpečnostních prvků bránících vloupání díky pohonům Hörmann pro garáže a vjezdové brány. Využijte také přednosti a komfortu dveřních pohonů Hörmann ve svých obývacích prostorách.

- **Domovní dveře**

V našich rozsáhlých programech domovních dveří najdete motiv dveří podle svého přání pro jakékoli potřeby a nároky.

- **Interiérové dveře**

Kvalitní dřevěné vnitřní dveře a celoskleněné dveře dodají vašemu domovu mimořádnou útulnost a harmonicky se začlení do celkového vzhledu vašich vlastních čtyř stěn.

- **Ocelové dveře**

Kvalitní dveře pro libovolné části vašeho domu, od sklepa až po půdu.

- **Zárubně**

Vyberte si z rozsáhlého programu pro nové stavby i rozšiřování a modernizaci.



Garážová vrata a pohony vrat



Interiérové dveře a pohony dveří



Ocelové dveře

Hörmann: kvalita bez kompromisu



Hörmann KG Amshausen, Německo



Hörmann KG Antriebstechnik, Německo



Hörmann KG Brandis, Německo



Hörmann KG Brockhagen, Německo



Hörmann KG Dissen, Německo



Hörmann KG Eckelhausen, Německo



Hörmann KG Freisen, Německo



Hörmann KG Ichttershausen, Německo



Hörmann KG Werne, Německo



Hörmann Alkmaar B.V., Nizozemsko



Hörmann Legnica Sp. z o.o., Polsko



Hörmann Beijing, Čína



Hörmann Tianjin, Čína



Hörmann LLC, Montgomery IL, USA



Hörmann Flexon LLC, Burgettstown PA, USA



Shakti Hörmann Pvt. Ltd., Indie

Společnost Hörmann nabízí ve svém sortimentu jako jediný výrobce na evropském trhu všechny důležité stavební prvky. Jsou zhotovovány ve vysoce specializovaných závodech pomocí nejnovější techniky. Díky celoplošnému pokrytí prodejních a servisních organizací v Evropě a přítomnosti v Americe a Asii je Hörmann váš silný mezinárodní partner pro vysoce kvalitní stavební prvky. V kvalitě bez kompromisu.

GARÁŽOVÁ VRATA
POHONY
PRŮMYSLOVÁ VRATA
NAKLÁDACÍ TECHNIKA
DVEŘE
ZÁRUBNĚ



Premium partner českého národního týmu

HÖRMANN